

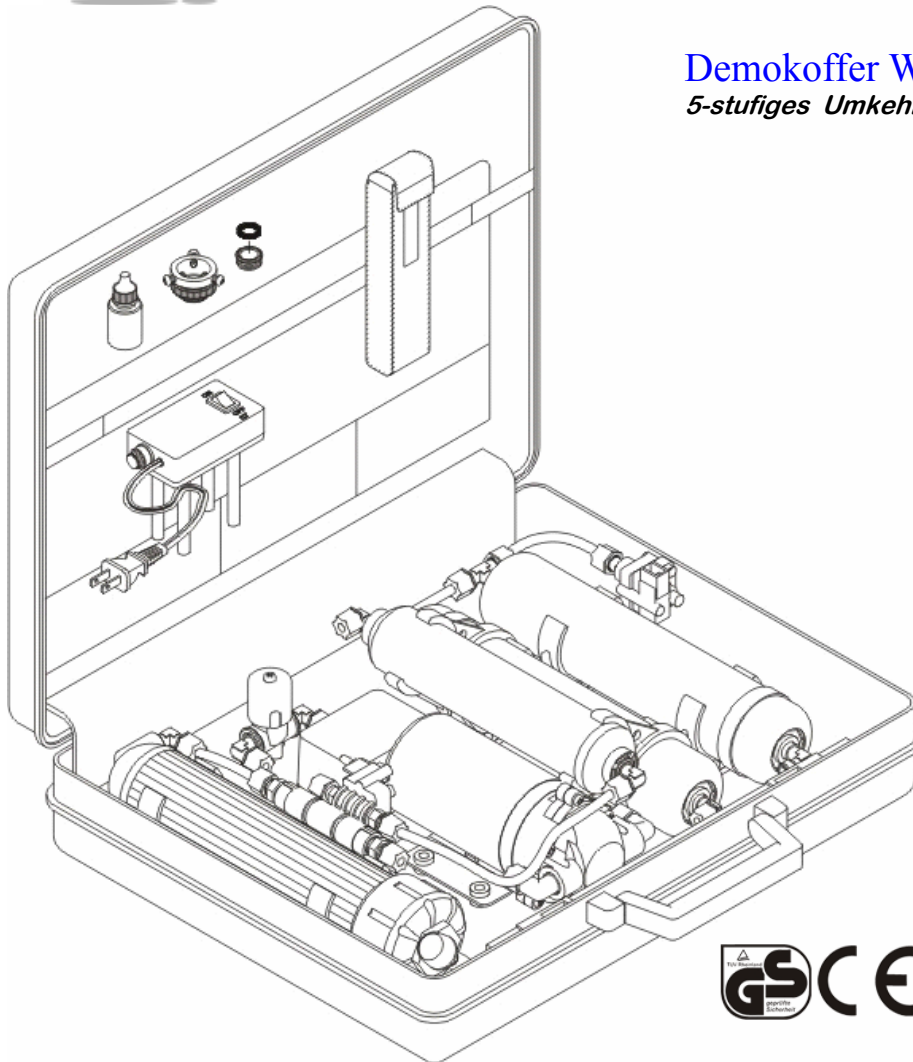

Demokoffer WM-TRAVEL

5-stufiges Umkehr-Osmose-System ohne Vorratstank



Der WATERMAKER WM-TRAVEL:

Die ideale Reise- oder Vorführanlage incl. Alukoffer mit 24V Trafo, Druckerhöhungspumpe und Universaladapter. Vollwertige Wasserfiltrationstechnik wie bei einem gr. Küchen Umkehr-Osmose-System. Arbeitet ohne Chemikalien. Die Reinigung geschieht durch sich selbst reinigende Folien, die nur für Wassermoleküle und einige Mineralien durchlässig sind. Entfernt bis zu 99,8 % aller im Wasser gelösten Stoffe und alle Mikroorganismen. Das Wasser wird weich und rein.



Ausstattung:

1. Vorfilter: 1 High-Capacity Einweg-Sedimentvorfilter Ø 6,5 cm zur Filtration grober Partikel, wie Schlamm, Sand und Rost die von der Membran ferngehalten werden müssen.
2. Vorfilter 1 High-Capacity Einweg-Aktivkohlevorfilter Ø 6,5 cm zur Filtration vieler Chlorkohlenwasserstoffverbindungen und um andere org. Verunreinigungen zu absorbieren.
3. Membran TFCM-Umkehr-Osmose Hochleistungsmembran 360 Liter/Tag und PP-Gehäuse.
4. Nachfilter 10" Aktivkohlenachfilter
5. Druckpumpe: Neu: Membran-Druckerhöhungspumpe mit 24 Volt Gleichstrom-Transformator

Anschluss: Universal-Adapter mit Umschaltventil zum direkten Anschluss an die Kaltwasserleitung.
 Betrieb: Durch den Umschalt-Adapter ist der wechselweise Betrieb von Armatur und Filter möglich.
 Leistung: Arbeitsbereich 3-6 bar, 2°-36° Grad C, Tagesproduktion: 360 Liter Verhältnis Abwasser zu Reinwasser ca. 1:1 bis 1.3 Leitungs(speise)wasser pH: 2.0 -11.0

Zubehör/Lieferumfang: - Ein Manometer zur Feststellung des Leitungswasserdrucks, 1 Druckreduzierer
 - 1 Umschaltperlator, 1 Gewindeadapter M22 x M24, Schläuche
 - 6 Fittings 40/4, 2 Fittings 40/2, 1 Fitting 10/2, 1 T-Stück für das Manometer
 - 1 gepolsterter Alu Koffer (mit 2 Schlössern)

Prüfsiegel NSF, WQA und FDA geprüft und nach DIN-ISO 9001 gefertigt. TÜV-GS/CE-Zeichen.

Garantie: 2 Jahre auf das System, Membran 2 Jahre, Vorfilter ½ Jahr

Mitarbeiteroption: Elektrolyse-Indikator 220 Volt und TDS-Wassergütemessgerät Messbereich 1-999 ppm

Wartungsintervall: Vor- und Nachfilterwechselintervall: Spätestens alle 6 Monate.

Verkaufspreis: EUR 465,- incl Mwst & EUR 239,- für den AURORA-Wasseraktivator incl. Fittings/Clips
 Preis ohne Druckerhöhungspumpe: EUR 330,- incl Mwst jedoch mit zwei kleinen Einwegvorfiltern Ø 5 cm. (optional: Die AURORA-Wasseraktivatorkartusche VK EUR 239,-)